

ИНСТРУКЦИЯ ЗА МОНТАЖ НА ВЪНШНИ РОЛЕТНИ ЩОРИ

Необходими инструменти и винтове

- Свредла ϕ 6,8 и 12 мм.
- Винтове от 3.9мм по 19мм до 3.9мм 25мм.
- Акумулаторен винтоверт или бормашина
- Ъглошлайф с диск за алуминии
- Нивелир
- Ролетка
- Клещи
- Отвертка.

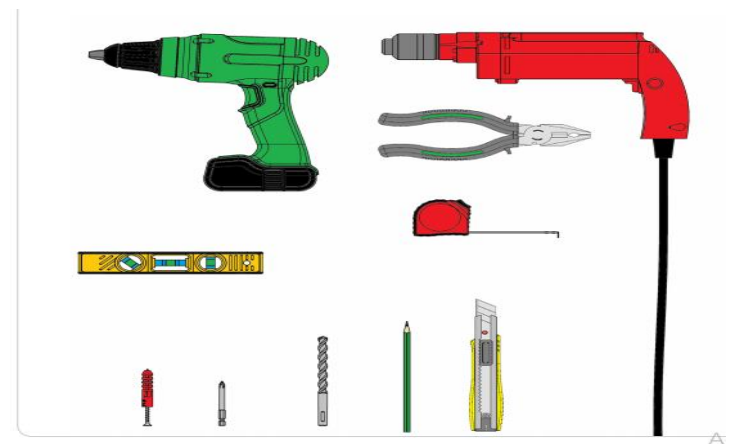



Варианти на
монтаж

- Преди да пристъпите към монтаж се уверете, че щората съответства по размер и спецификация за въпросната позиция

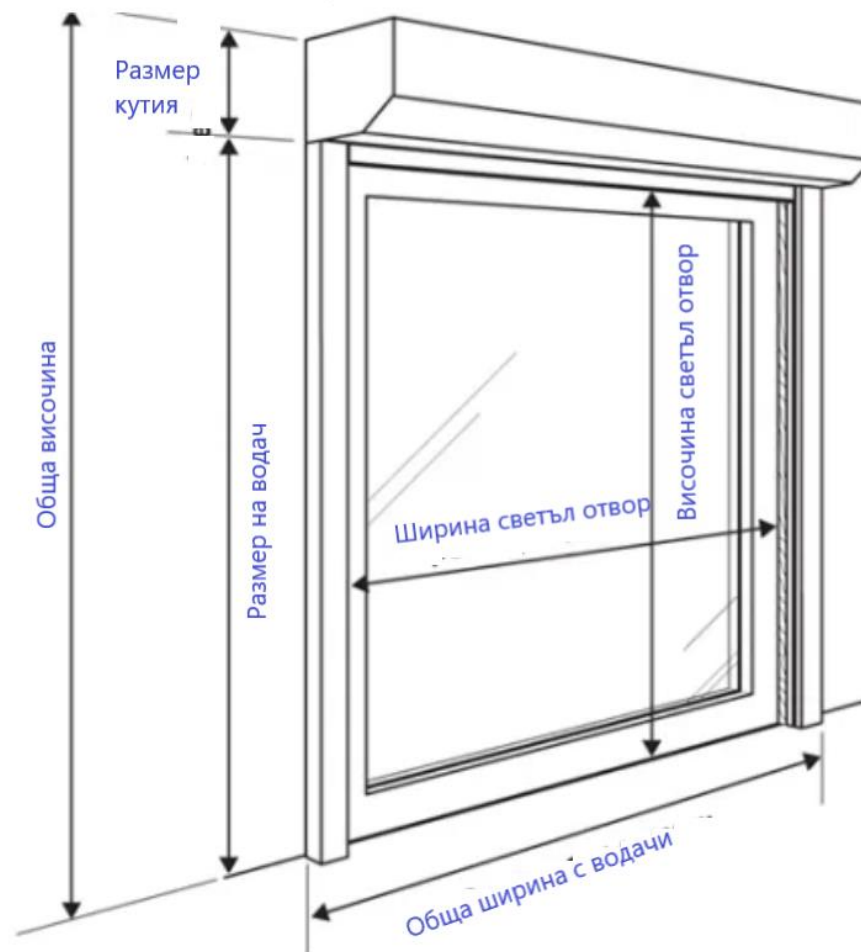

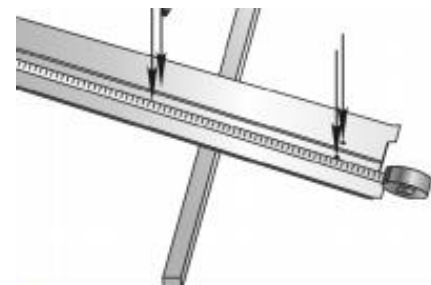

Fig. 1

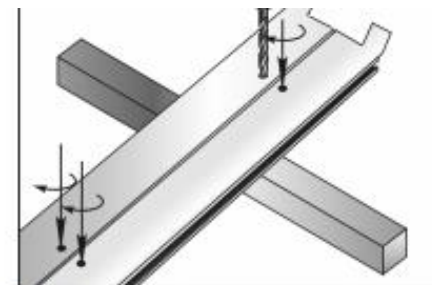
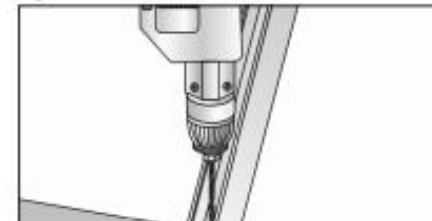
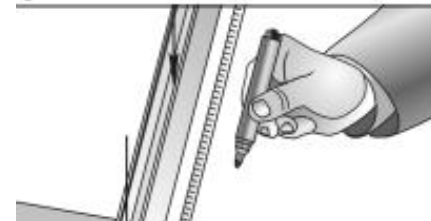
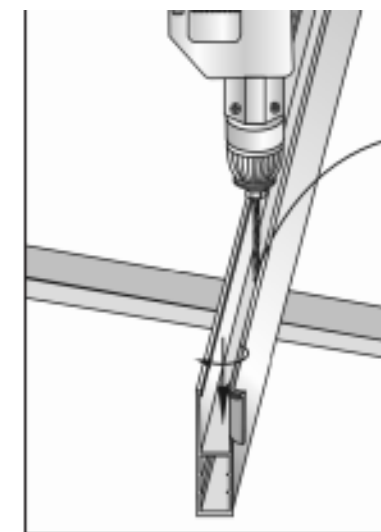
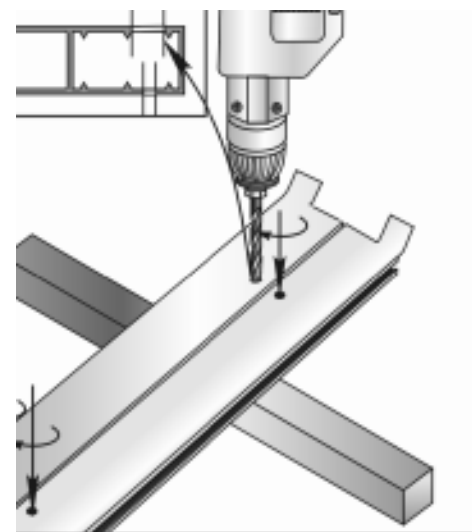

Fig. 2



• 1.Монтаж върху дограма

След разпаковане първо разположете водачите с канала за ламелите един към друг. Водача е двуделен, в единия улей който е с четка се движат ламелите, а другия е за закрепване към дограмата. Отбележете успоредно на двата водача къде смятате да разпробиете отворите за монтаж /разпробива се канала, който е без четка/ като дупките трябва да са на 12-15 см от двата края на водача и още на 1-3 места в зависимост от височината. Със свредло $\phi 8$ мм се разпробива само първата стена, след което отвора се разширява до 12 мм за тапата която ще поставите след монтажа



- Поставете водачите на конзолите от ляво и дясно на щората, като бъдете внимателни подвеждащите пластмасови крачета да са добре наместени в конзолата. След като сте поставили водачите фиксирайте ги от към гърба на щората с винт 3.9 мм x 19мм.

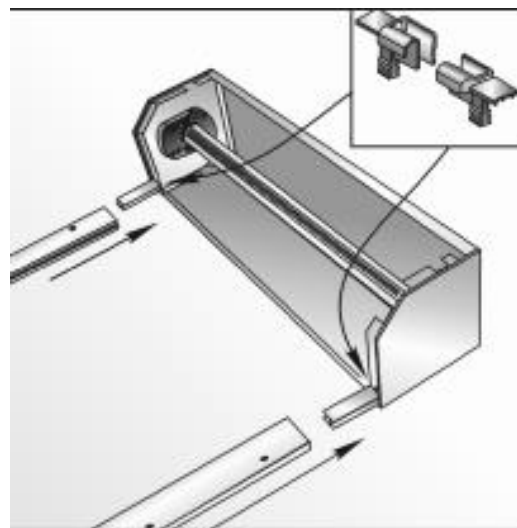

Fig. 13

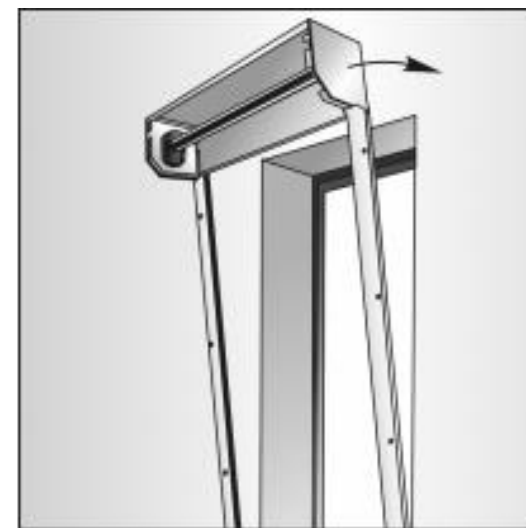

Fig. 14



Fig. 15

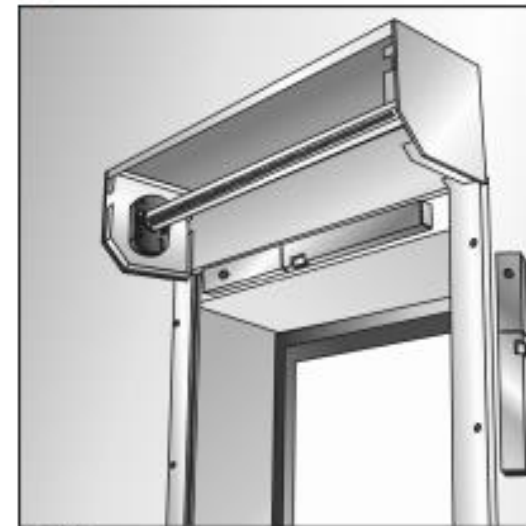
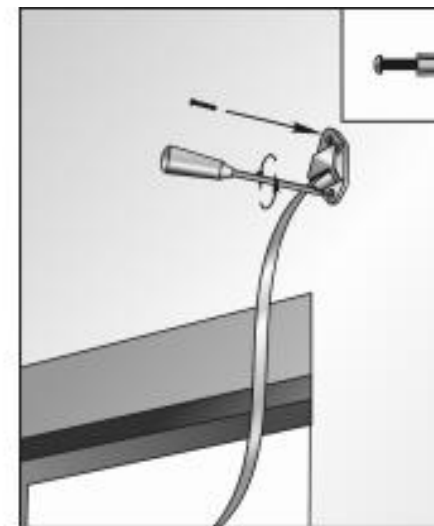
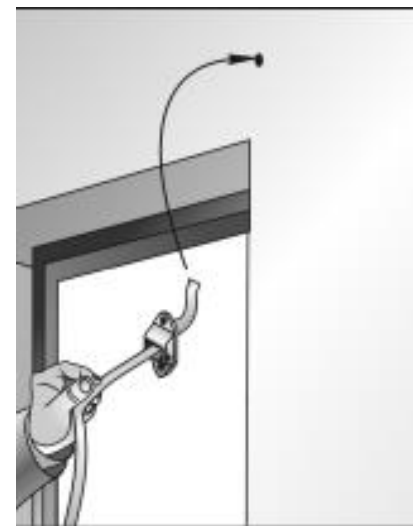
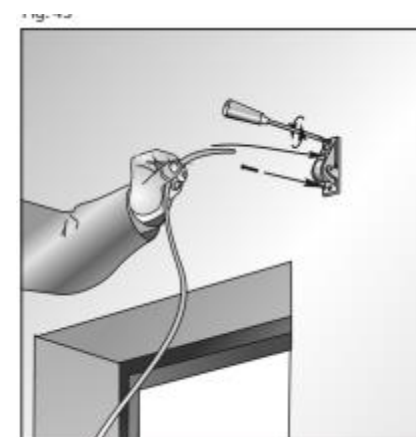

Fig. 16



- Премерете от горния ръб на кутията на какво разстояние излиза въжето за управление/на кутия 135 мм е на 12.5см/и го отбележете на прозореца. Ако управлението е на неотваряема част демонтирайте внимателно стъклопакета. Със свредло ф6 мм разпобивате касата от вън на вътре и после разширявате до ф 8мм. От комплекта взимате металната пружина и ролника. Промушвате пружината от вън на вътре през профила така че удебелената част да остане от вън /Не я разтягайте/ и я пъхнете в отвора на ролника,след това фиксирайте ролника към касата с винтове 3.9 мм по 19 мм.



-
- Изкарайте щората пред прозореца. **/МНОГО ВНИМАТЕЛНО, НЕ УСУКВАЙТЕ ВОДАЧИТЕ, КОНЗОЛИТЕ СА КРЕХКИ И ПРИ НАТИСК СЕ ЧУПЯТ/** и прокарайте въжето от вън на вътре през пружината и ролника, като предварително може да стопите края на въжето със запалка .
 - Приближете щората към прозореца откъм управлението и наместете пружината да влезе в подвеждащото. Направете хлабав възел /от вътре/ на въжето за да не позволява на ламелите да се спускат надолу.

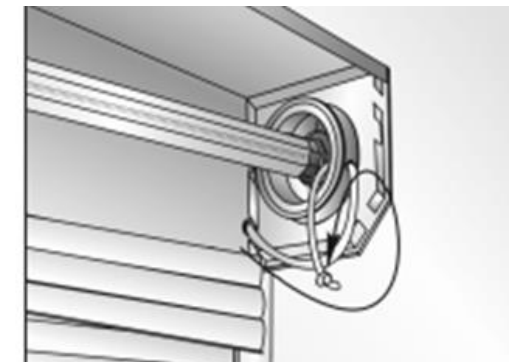
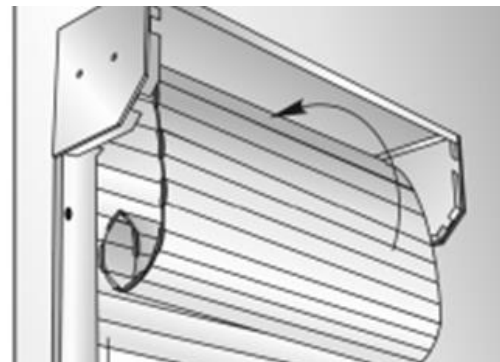

- След това приближете и другия край и нивелирайте водачите и кутията по хоризонтал и вертикал.



Fig. 27



Fig. 28

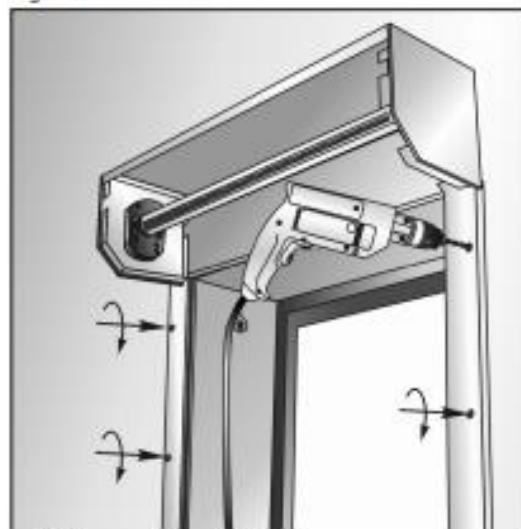

Fig. 29

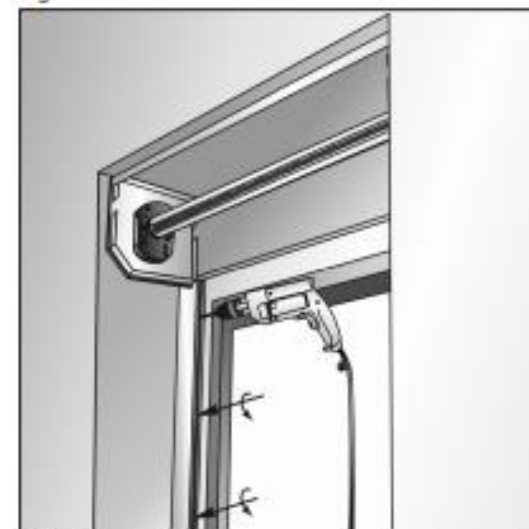

Fig. 30

- Вдигнете ламелите до горе и фиксирайте водачите и в другите отвори , като същевременно, ако се налага, нанесете леки корекции в ляво или дясно, ламелите не трябва да опират никъде а да се спускат свободно на долу.

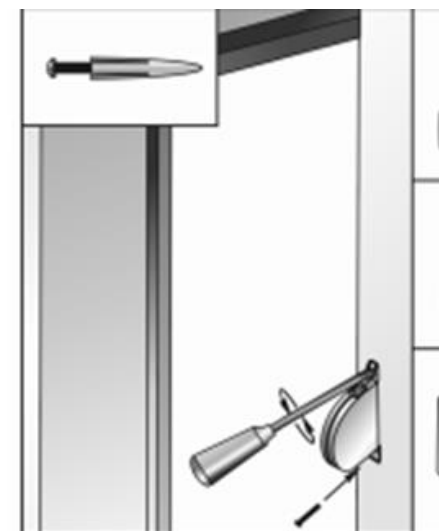
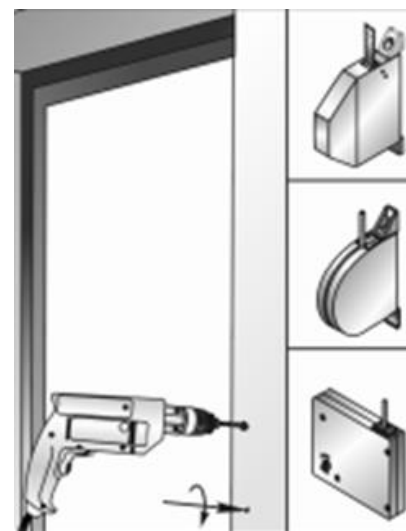

Fig. 56



Fig. 58

- Монтирайте табакерата към касата с винт 3.9 мм x 25 мм на удобно за употреба място. Отворете табакерата посредством тънка отвертка /от горе има малко пластмасово палче което се натиска/ и извадете с издърпване към вас ролката от табакерата. Поставете първо ръкохватката на въжето след което прокарате въжето под металното палче на табакерата.
- ПРИ СПУСНАТА ЩОРА ОТРЯЗВАТЕ ВЪЖЕТО НА 20 -25 CM СЛЕД ТАБАКЕРАТА . С КЛЕЩИ СЕ ПРИТИСКА МЕТАЛНАТА СКОБА КЪМ КРАЯ НА ВЪЖЕТО. ВДИГНЕТЕ ЛАМЕЛИТЕ ДО ГОРЕ И НАМОТАЙТЕ ВЪЖЕТО ПО ПОСОКА КЪМ ПРОЗОРЕЦА НА РОЛКАТА. ОТ ДЯСНО НА РОЛКАТА ИМА ПАЛЕЦ, КОЙТО НАТЯГА ПРУЖИНАТА В РОЛКАТА . НАПРАВЕТЕ 3-4 ОБОРОТА И ПЛЪЗНЕТЕ В ТАБАКЕРАТА.



- ЩОРТАТА ВЕЧЕ Е ГОТОВА ЗА УПОТРЕБА, НАПРАВЕТЕ ТЕСТ С ВДИГАНЕ И СПУСКАНЕ. ПОСТАВЕТЕ ТАПИ НА ОТВОРИТЕ НА ВОДАЧИТЕ И СТЕ ГОТОВИ.

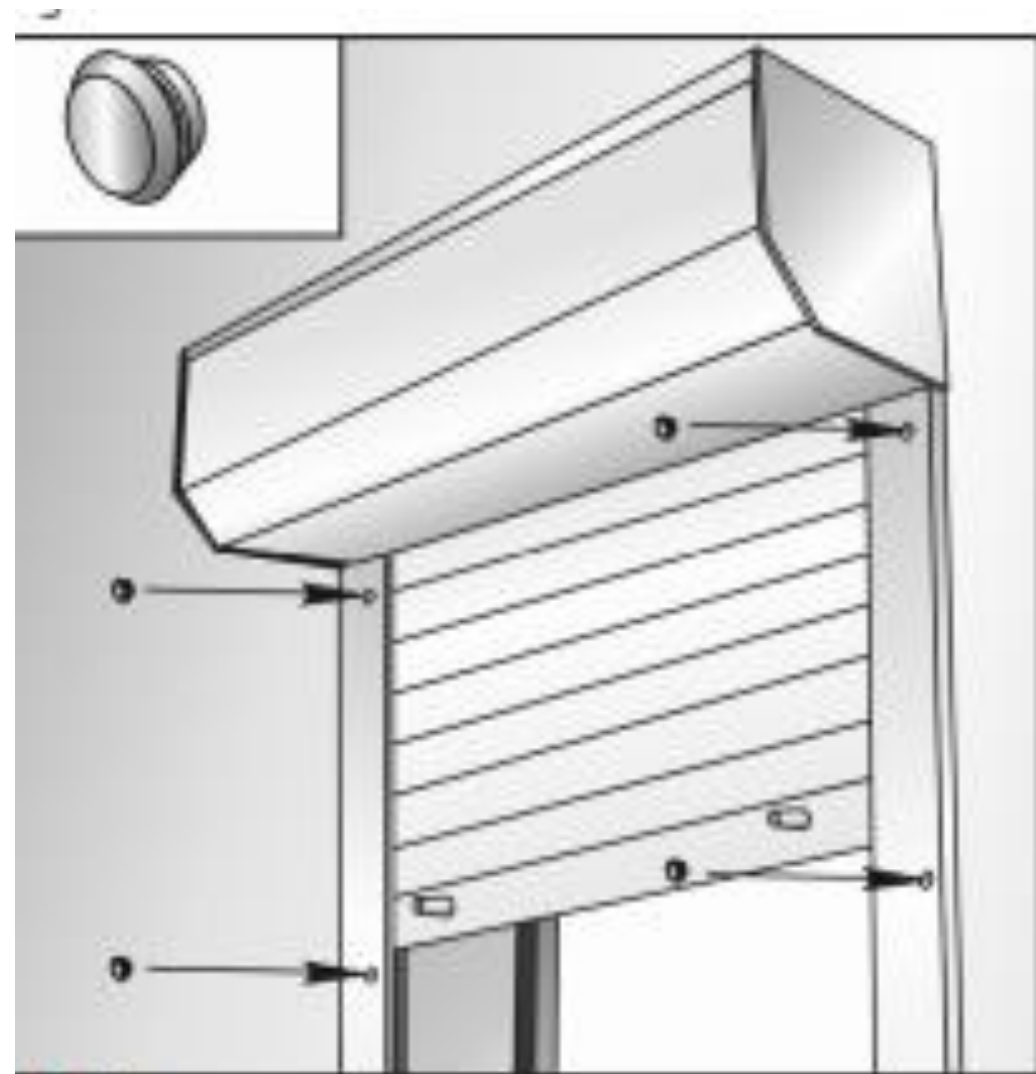

Fig. 64

- След приключване на монтажните дейности лидерът на монтажната бригада показва на клиента монтираната продукция и демонстрира нейното функциониране. Попълва се приемно-предавателен протокол, който удостоверява, че монтираните продукти отговарят на спецификацията по договора и са в пълна изправност. Последно се уреждат и финансовите отношения съгласно сключения договор ,за което клиента получава и съответният финансов документ / фискален бон или фактура /.

- След приключване на работа монтажника почиства работното си място и изхвърля отпадъците в чувал за смет.



Fig. 65



ИНСТРУКЦИЯ ЗА МОНТАЖ НА ВГРАДЕНИ ЩОРИ



- Вградените щори се монтират върху прозореца преди да бъде поставен в подготвения отвор за монтаж

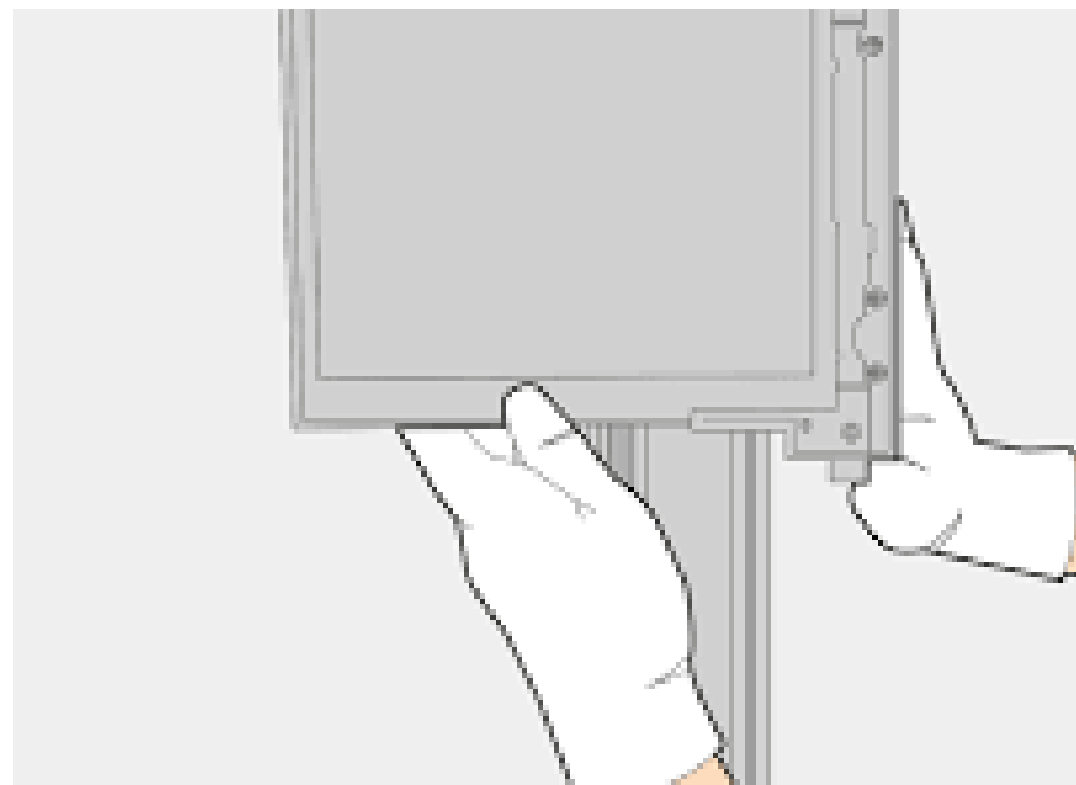

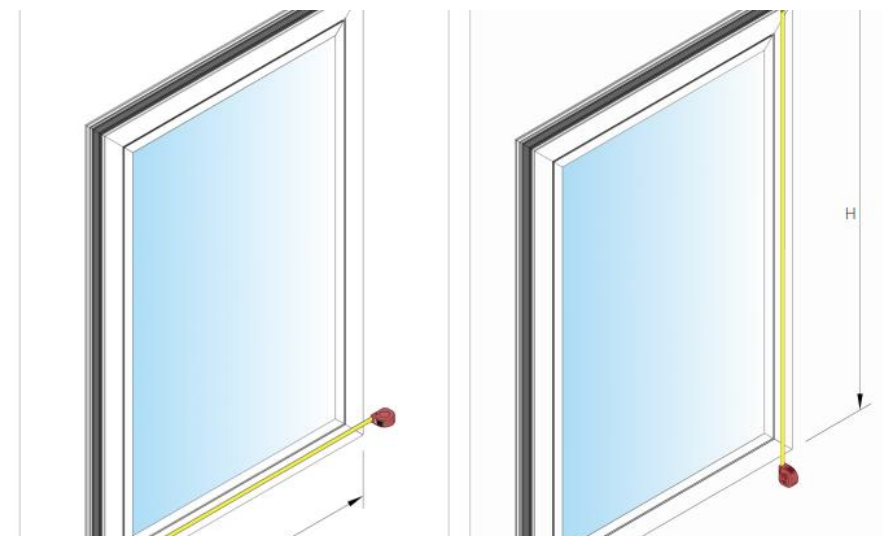
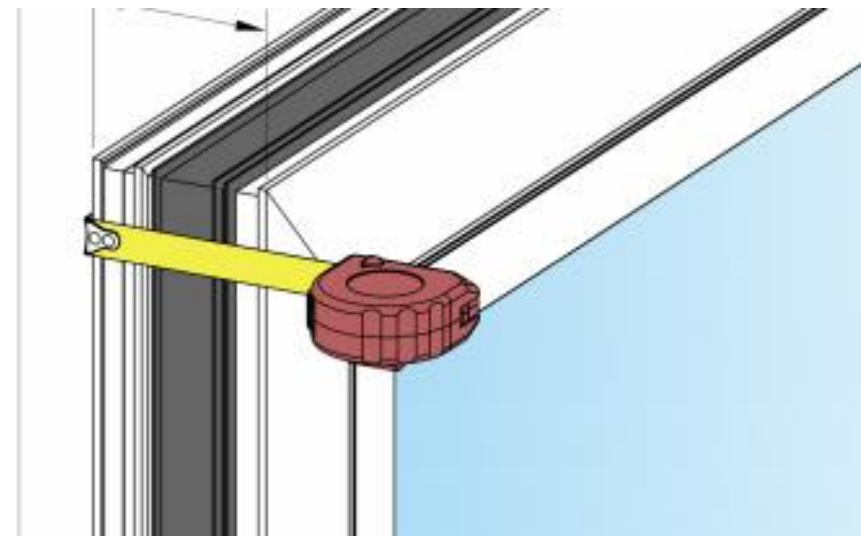

- Измерва се ширина, височина и дебелина на прозореца

Винтовете за монтаж на водачите се поставят паралелно по височината на прозореца през разстояние 50 см, като най-често се поставят по три на всяка страна.

Водачите трябва да се подготвят като предварително се сложи четка. След това се приплъзват нагоре по вертикалата докато щракнат върху монтираните преди това винтове.

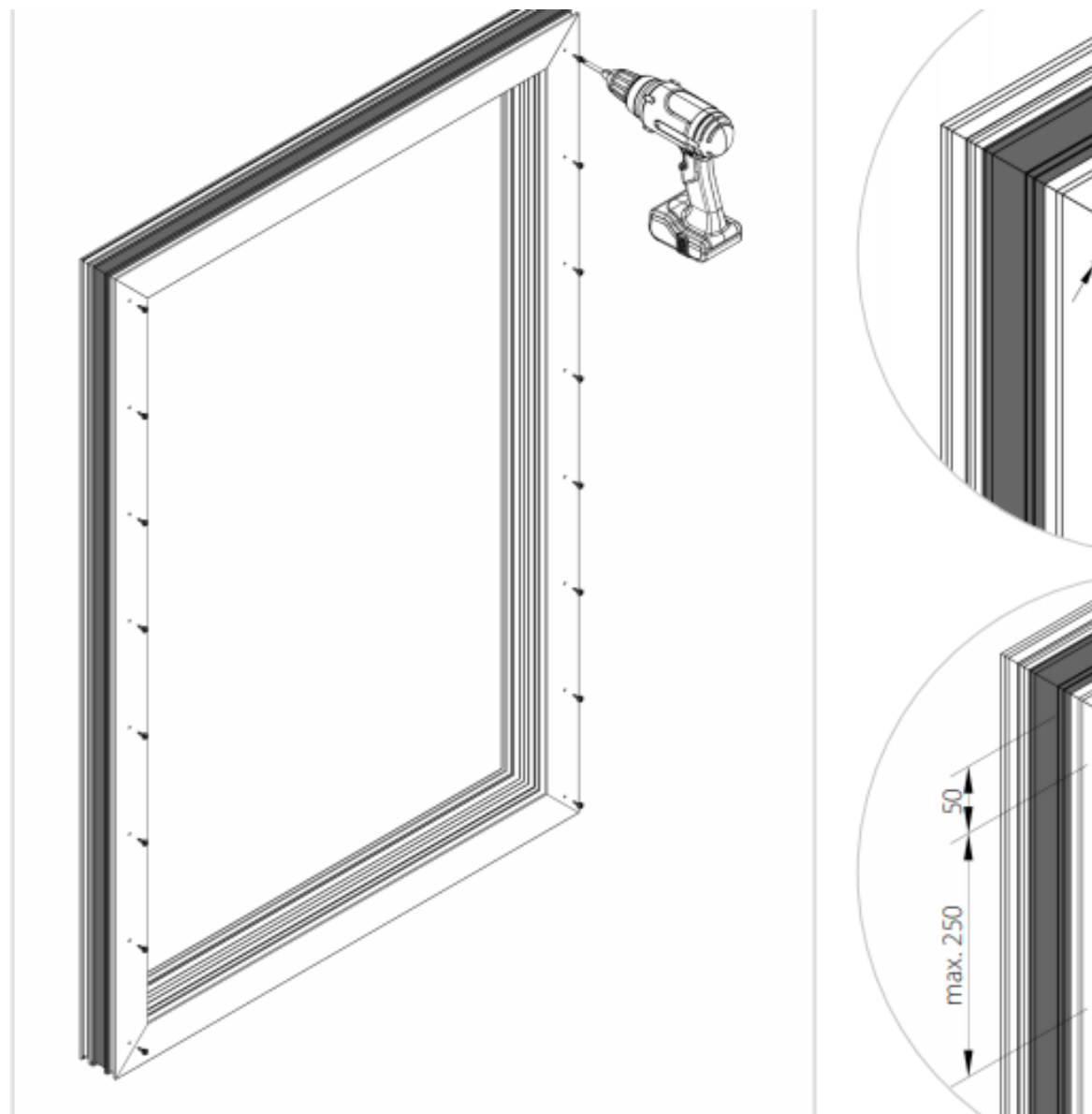

По ширината на касата се слага дунапренена лепенка, която елиминира възможността от луфтове при монтажа на кутията.

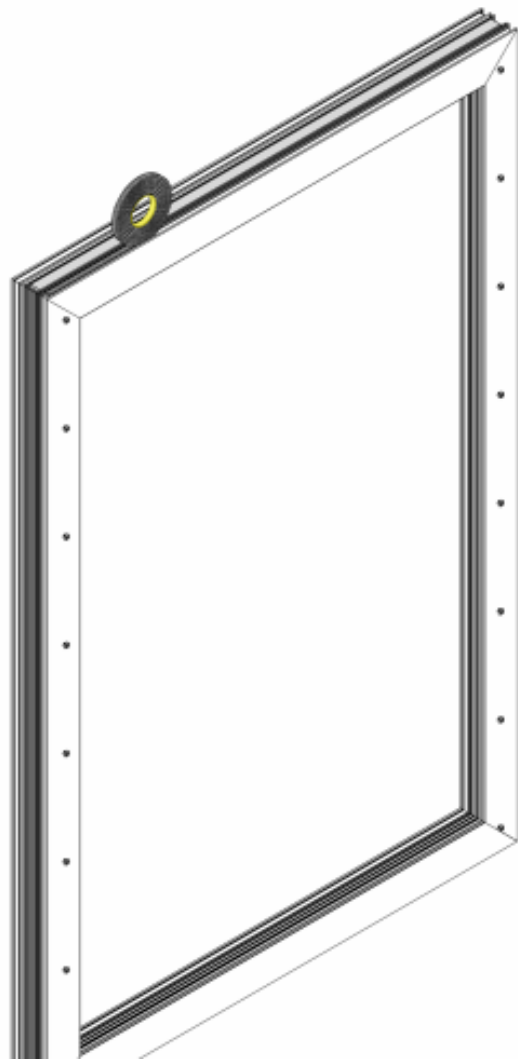

Адапторния (свързващ) профил се приплъзва (или захваща с винт зависимост от модел щора) към долната част на кутията в определения за това канал , като трябва да щракне добре.

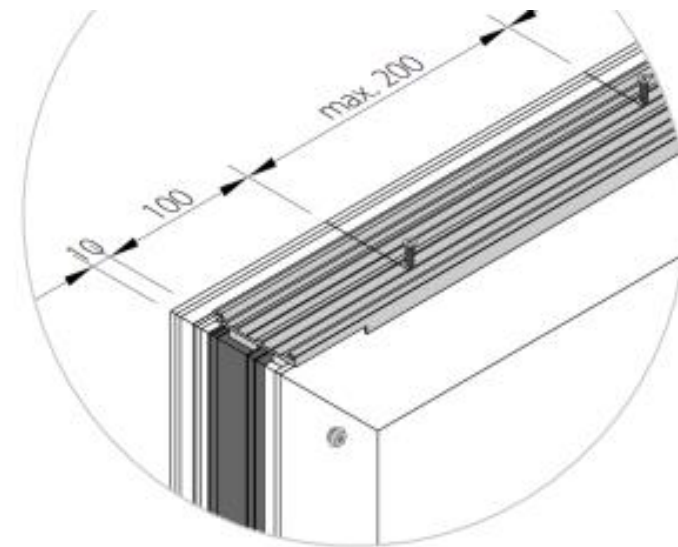
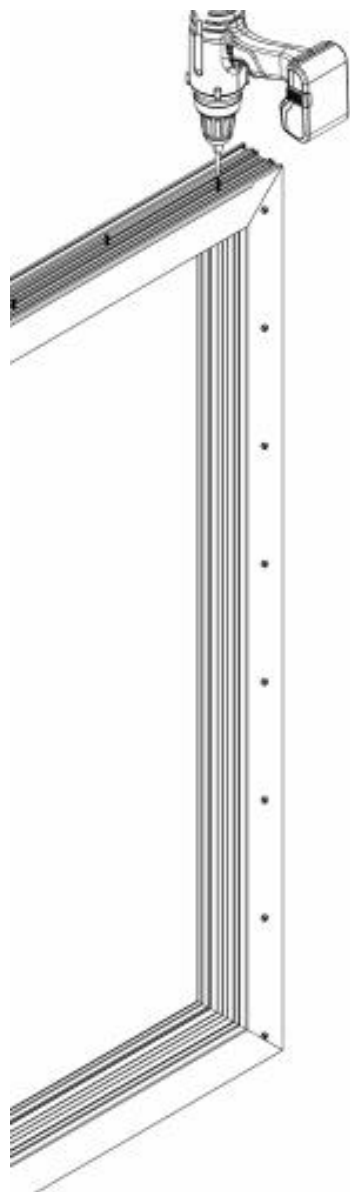

Щората се поставя върху прозореца и от долния край на конзолата с винтове се захваща към дограмата.

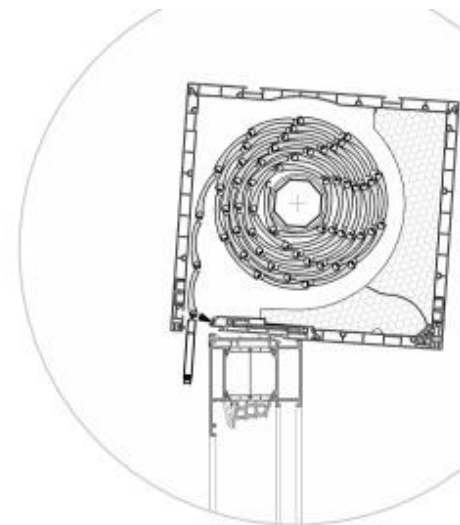
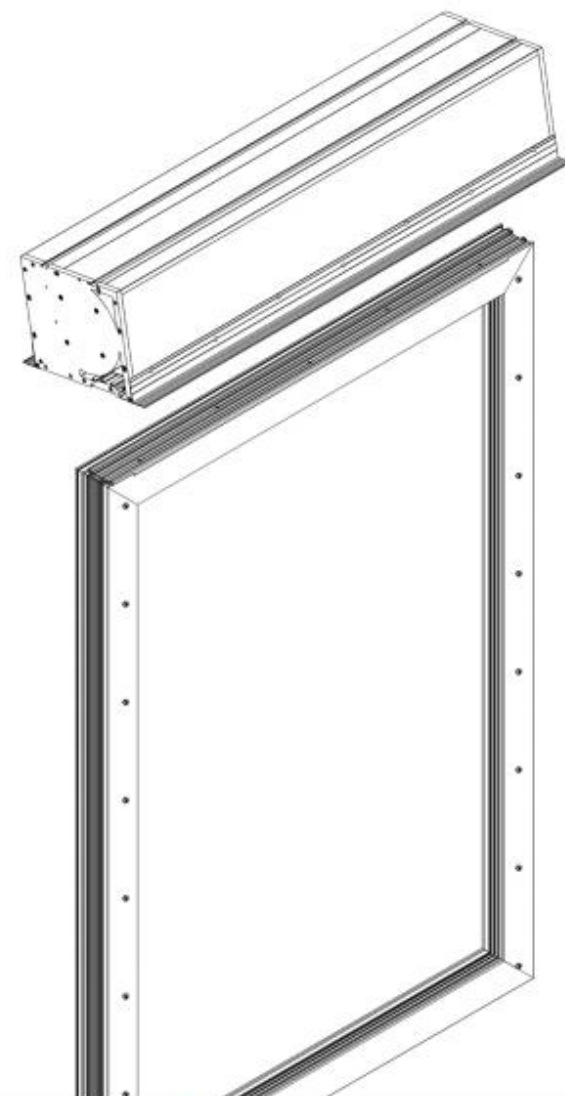

- Посредством металните пластини, които се монтират от страни на конзолата, кутията на щората се закрепва стабилно за прозореца
- За по-добро укрепване се слагат и котви за монтаж

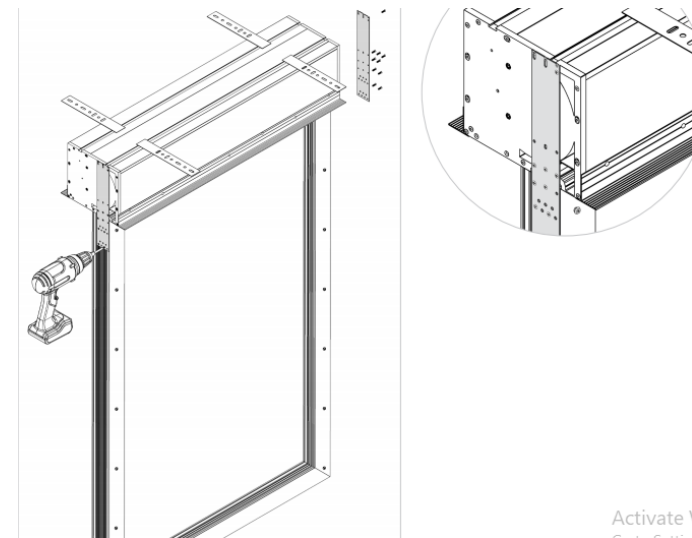

Activate Window
© 2011

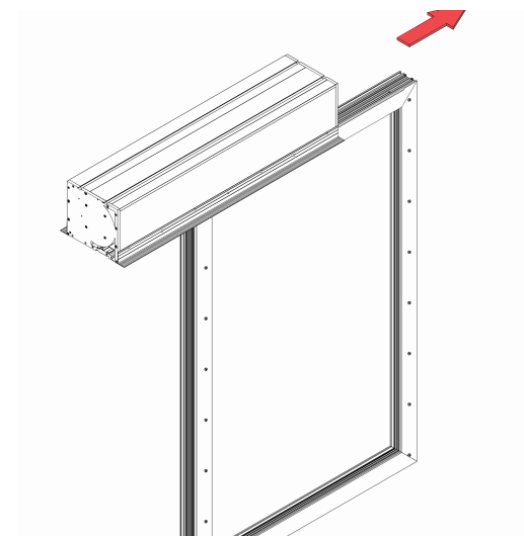

Закрепване на водачите върху предварително монтираните бобчета

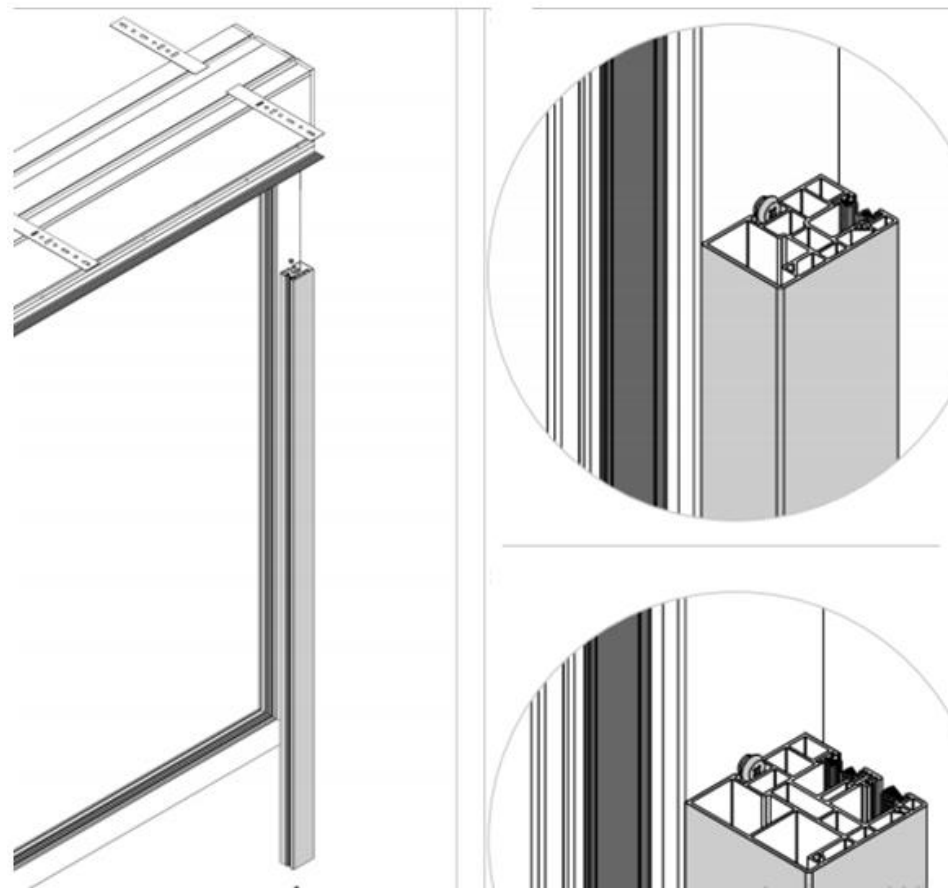

- Поставяне на монтираната върху прозореца щора в светлия зидарски отвор

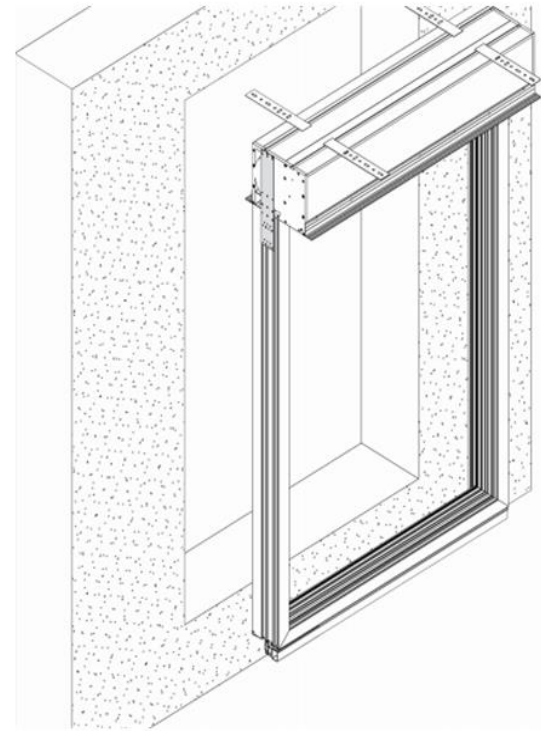

- Закрепване на котвите за монтаж в зида

